

SAMSUNG

사용 설명서

SM-R400N

Korean.10/2023. Rev.1.1

www.samsung.com/sec

차례

시작하기

- 3 갤럭시 버즈 FE 소개
- 4 각 부분의 이름과 역할
- 6 이어버드 준비하기
- 8 배터리 충전하기
- 11 배터리 상태 표시등

이어버드 사용하기

- 13 이어버드와 모바일 기기 연결하기
- 17 이어버드 착용하기
- 19 터치로 이어버드 사용하기
- 22 소음 제어 모드 사용하기
- 23 음악 재생하기
- 24 이퀄라이저 사용하기
- 25 전화 받기
- 25 빅스비

Galaxy Wearable 앱 알아보기

- 27 Galaxy Wearable(갤럭시 웨어러블) 앱 소개
- 28 이어버드 연결 및 연결 해제하기
- 29 갤럭시 버즈 FE 사용 환경 설정하기

제품 사용 시 알아두기

- 34 제품 사용 시 주의 사항
- 35 구성품 및 별매품 안내 사항
- 36 이어버드 사용 시 주의 사항
- 37 갤럭시 버즈 FE 청소 및 관리하기
- 38 이어버드 재시작하기
- 38 이어버드 커플링하기

부록

- 39 서비스를 요청하기 전에 확인할 사항
- 42 규격 및 특성

시작하기

갤럭시 버즈 FE 소개

갤럭시 버즈 FE는 모바일 기기에 연결하여 운동과 같은 다른 활동을 하면서 동시에 음악을 듣거나 전화를 받을 수 있는 무선 이어버드입니다.

 도로나 횡단보도 위와 같이 안전이 보장된 장소가 아닌 곳에서는 절대 이어버드를 착용하지 마세요. 외부의 위험 요소에 대한 반응 속도가 느려져 사고의 위험이 있을 수 있습니다.

각 부분의 이름과 역할

이어버드

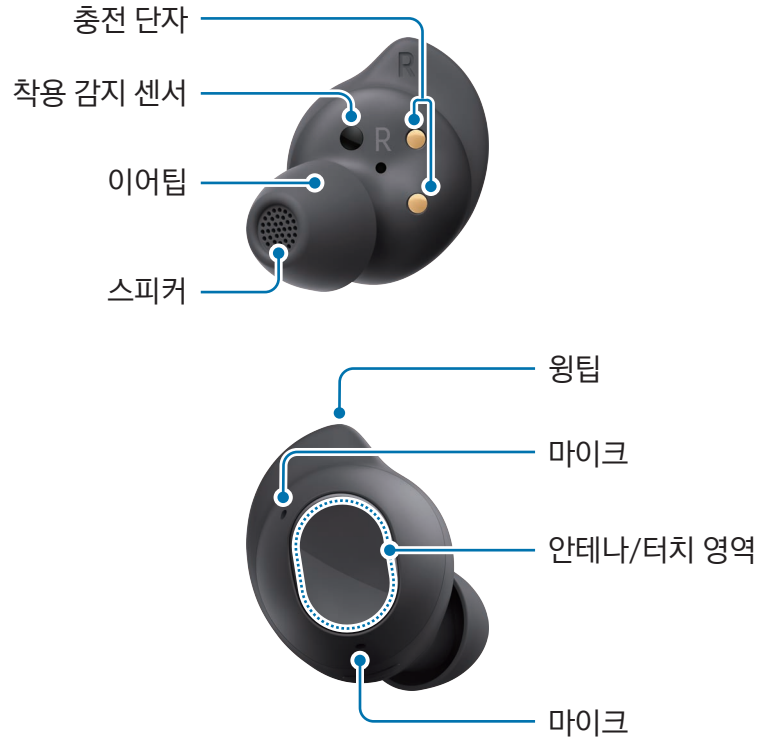

윙팁

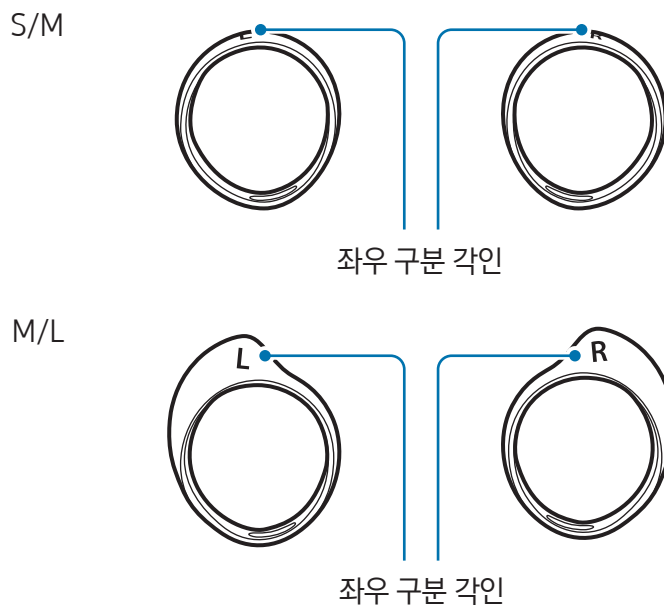

충전 케이스

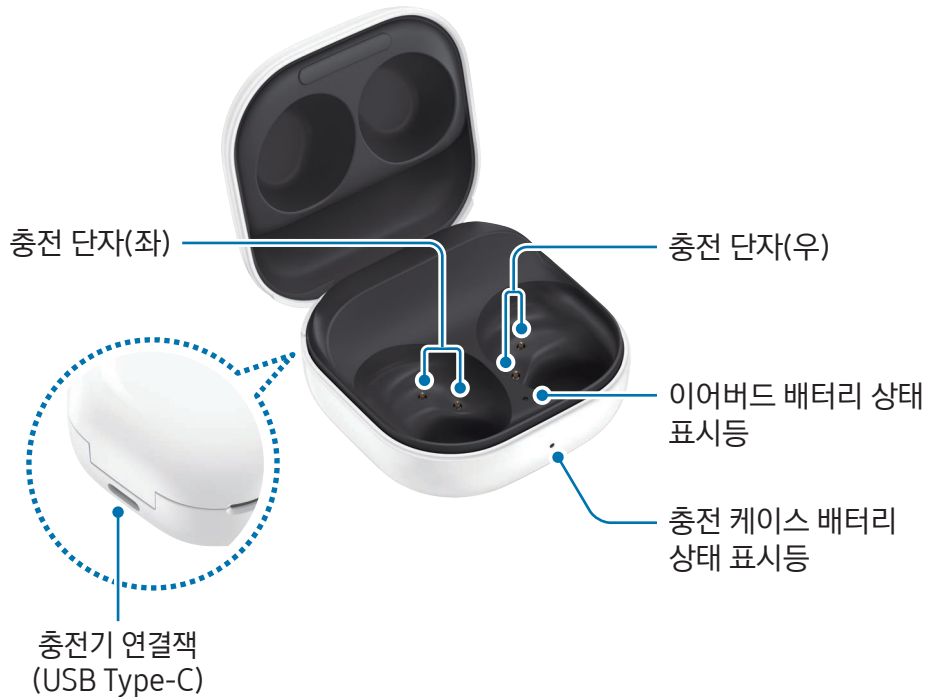

- ⚠️ • 제품의 정상적인 동작을 위해 자석의 영향력이 없는 곳에서 사용하세요.
- 제품과 일부 액세서리(별매품)에는 자석이 내장되어 있습니다. 이식형 의료 기기나 신용카드 등 자석의 영향을 받는 물건을 사용할 경우 안전한 거리를 유지하세요. 의료 기기의 경우 15 cm 이상 거리 유지를 권장합니다. 자세한 사항은 의사와 상담하시거나 의료 기기 제조사에 문의하시기 바랍니다.
- 심장에 의료 장치를 장착한 경우, 가슴 쪽의 주머니나 재킷 안쪽의 주머니처럼 의료 장치와 가까운 위치에 넣지 마세요.
- 자성의 영향을 받는 물건과 제품 및 자석이 내장된 액세서리(별매품) 사이에 안전한 거리를 유지하세요. 신용카드, 통장, 출입카드, 승차권, 주차권 등 자성의 영향을 받는 물건은 제품의 자석에 의해 정보가 훼손되거나 사용이 불가할 수 있습니다.
- ⚠️ • 이어버드가 파손된 상태로 사용할 경우 다칠 위험이 있으니 반드시 삼성전자 서비스 센터에서 수리 후 사용하세요.
- 🧼 • 착용 감지 센서에 이물질이 묻으면 센서가 오작동할 수 있습니다. 이어버드를 착용하기 전에 착용 감지 센서에 묻은 이물질을 제거하세요.
- 충전 단자에 땀이나 물기가 묻으면 갤럭시 버즈 FE에 부식이 발생할 수 있습니다. 충전 단자나 이어버드에 땀이나 물기가 있는 경우 물기를 제거한 후 충전 케이스에 이어버드를 넣으세요.
- 습기가 많은 곳에서 사용하거나 제품이 물에 젖을 경우 터치 기능이 올바르게 동작하지 않을 수 있습니다.

이어버드 준비하기

이어팁 끼우기

- ❗ • 이어팁을 끼우지 않은 상태에서 이어버드를 착용하지 마세요. 귀가 다칠 수 있습니다.
- 이어팁을 끼우거나 벗길 때에는 세게 잡아당기지 마세요. 이어팁이 찢어질 수 있습니다.
- 이어팁을 세게 누르거나 비틀지 마세요. 이어팁이 손상될 수 있습니다.

1 귀에 맞는 이어팁을 선택하세요.

2 이어버드 아래쪽의 돌출된 부분과 이어팁의 홈을 맞추어 이어팁을 끼우세요.

 이어팁이 빠지지 않도록 끝까지 밀어 넣으세요.

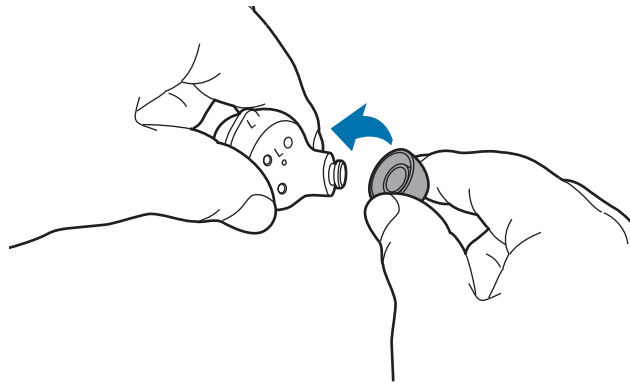

3 같은 방법으로 다른 쪽 이어버드에도 이어팁을 끼우세요.

윙팁 끼우기

- 1 귀에 맞는 윙팁을 선택하세요.
- 2 이어버드의 좌/우 방향에 맞는 윙팁을 선택하세요.
- 3 이어버드의 고정 고리에 윙팁의 홈이 걸리도록 한 후 이어버드에 윙팁을 끼우세요.

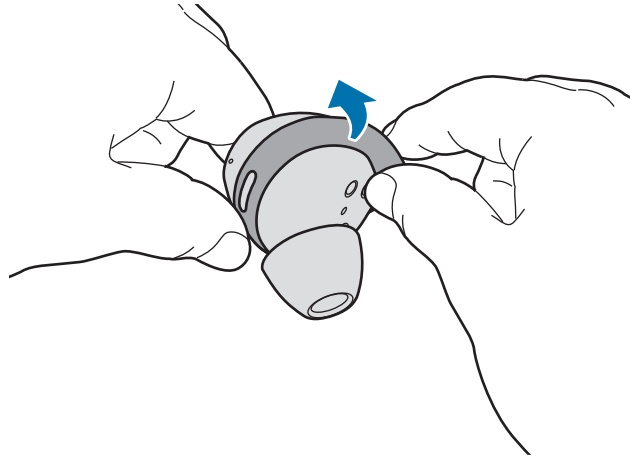

- ❗ 윙팁을 끼우지 않은 상태에서 이어버드를 착용하지 마세요. 귀가 다칠 수 있습니다.
- 윙팁을 씌우거나 벗길 때에는 세게 잡아당기지 마세요. 윙팁이 찢어질 수 있습니다.
- 👉 윙팁을 반대 방향으로 끼우지 마세요. 이어버드가 귀에 올바르게 착용되지 않을 수 있습니다.
- 윙팁 및 이어버드의 좌우 구분 각인을 확인한 후 그림과 같이 윙팁이 끼워졌는지 확인하세요.

S/M

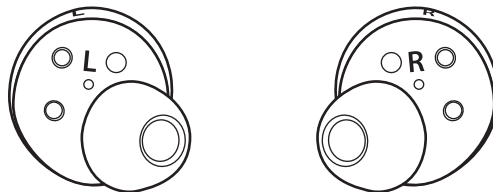

M/L

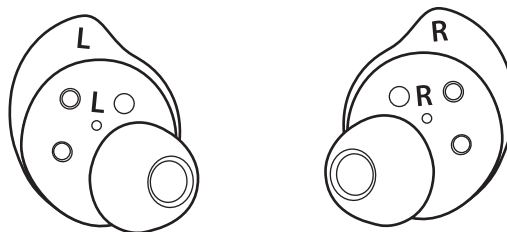

- 4 같은 방법으로 다른 쪽 이어버드에도 윙팁을 끼우세요.

배터리 충전하기

이어버드를 구입한 후 처음 사용하거나 장시간 방치한 후 사용할 경우에는 배터리를 충분히 충전하여 사용하세요. 충전이 진행되면 이어버드가 동작을 시작합니다. 최초 충전 시 또는 배터리가 방전된 경우 최소 10분 이상 충전해야 합니다.

충전 케이스에는 배터리가 내장되어 있어 충전기를 연결하면 충전기에 넣은 이어버드와 함께 충전됩니다.

 방전된 충전 케이스에 이어버드를 넣으면 소리가 날 수 있습니다. 충전 케이스를 충분히 충전한 후 이어버드를 넣으세요.

- 1 충전 케이스를 여세요.
- 2 이어버드의 방향을 확인한 후 충전 케이스의 좌우 슬롯 홈에 맞게 넣으세요.

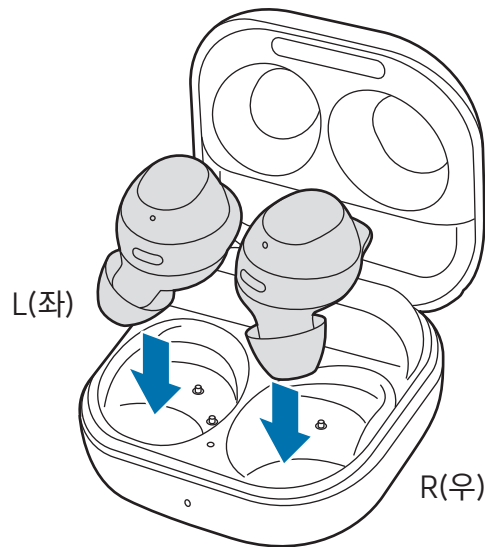

- 3 충전 케이스를 닫으세요.

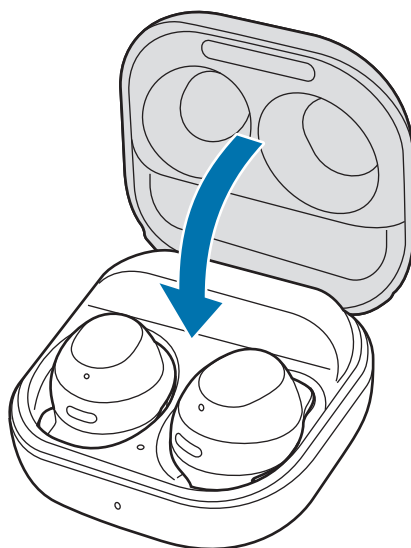

4 USB 케이블과 충전기를 연결한 후 USB 케이블을 충전 케이스의 충전기 연결잭에 꽂으세요.

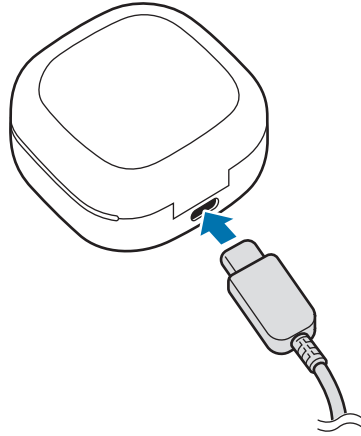

5 충전기의 플러그를 콘센트에 꽂으세요.

이어버드의 배터리와 충전 케이스의 배터리가 함께 충전됩니다.

6 충전이 끝나면 충전기와 충전 케이스를 분리하세요. 먼저 USB 케이블을 충전 케이스에서 분리한 후 콘센트에서 충전기의 플러그를 분리하세요.

배터리 잔량 확인하기

이어버드와 모바일 기기를 연결한 후 모바일 기기에서 **Galaxy Wearable** 앱을 실행해 이어버드와 충전 케이스의 배터리 상태를 확인하세요. 이어버드와 모바일 기기 연결 방법은 [이어버드와 모바일 기기 연결하기](#)를 참고하세요.

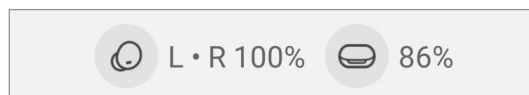

 배터리 잔량이 부족할 경우 모바일 기기의 알림창에 알림이 나타납니다.

배터리 사용 시간을 늘리려면

이어버드를 사용하지 않을 때는 이어버드를 충전된 충전 케이스에 보관하세요. 그렇지 않을 경우 착용 감지 센서가 동작하여 사용 시간에 영향을 줄 수 있으며 배터리가 소모됩니다.

배터리 충전 시 알아두기



삼성전자에서 승인한 갤럭시 버즈 FE 전용 충전기 및 케이블을 사용하세요. 그렇지 않을 경우 사용자가 부상을 입거나 제품이 고장 날 수 있습니다.



- 충전기를 잘못 연결하면 충전 케이스가 고장 날 수 있습니다. 잘못된 사용 방법으로 인한 피해는 보증 서비스가 적용되지 않습니다.
- 반드시 갤럭시 버즈 FE와 함께 제공되는 USB Type-C 케이블을 사용하세요. Micro USB 케이블을 꽂을 경우 충전 케이스가 손상될 수 있습니다.
- 충전기 연결잭이 젖은 상태에서 충전할 경우 갤럭시 버즈 FE가 손상될 수 있습니다. 완전히 건조시킨 후 충전하세요.



- 충전기는 별매품입니다.
- 에너지를 절약하기 위하여 사용하지 않을 때는 충전기를 빼 두세요. 충전기에는 전원 스위치가 없기 때문에, 전력 소모를 방지하기 위해서는 콘센트와 충전기를 분리해 두어야 합니다.
- 충전기 사용 시에는 충전 성능을 보증하는 정품 충전기 사용을 권장합니다.
- 이어버드를 충전 케이스에 넣어 보관 또는 충전하거나 충전 케이스를 충전할 경우 충전 케이스는 닫힌 상태를 유지하세요.
- 충전 케이스 충전 중 충전 단자를 만지면 충전 성능에 영향을 미칠 수 있습니다.
- 충전 단자에 땀이나 물기가 묻으면 갤럭시 버즈 FE에 부식이 발생할 수 있습니다. 충전 단자나 이어버드에 땀이나 물기가 있는 경우 물기를 제거한 후 충전 케이스에 이어버드를 넣으세요.
- 충전 케이스에 이어버드 삽입 시 이어버드가 자동 충전되며, 완충 시 자동 제어를 통해 충전을 차단합니다.
- 충전 완료 후 이어버드를 충전 케이스와 분리 보관하지 않아도 수명에 큰 영향을 주지 않습니다.
- 장기간 사용하지 않고 보관 시에는 배터리를 충전한 상태로 보관하세요.
- 텀팁을 반대 방향으로 끼우지 마세요. 이어버드가 충전 케이스에 올바르게 들어가지 않아 충전이 되지 않을 수 있습니다.
- 충전 케이스를 USB 케이블로 컴퓨터 등과 연결하여 충전할 때는 낮은 전류로 인해 충전 속도가 느려질 수 있습니다.
- 충전 중에는 갤럭시 버즈 FE와 충전기가 뜨거워질 수 있습니다. 이는 정상적인 현상으로 갤럭시 버즈 FE의 수명이나 기능에는 영향을 미치지 않습니다. 배터리의 온도가 일정 수준 이상 높아지면 안전을 위해 충전이 중지될 수 있습니다.
- 갤럭시 버즈 FE가 제대로 충전되지 않으면 갤럭시 버즈 FE와 충전기를 가지고 가까운 삼성전자 서비스 센터를 방문하세요.
- USB 케이블이 꺾이지 않도록 주의하세요. USB 케이블이 닳거나 파손될 수 있습니다. USB 케이블이 손상된 경우에는 사용을 중단하세요.
- 배터리 사용 시간 등에 대한 내용은 삼성전자 대표 사이트에 접속하여 관련 페이지를 참조하세요.

배터리 상태 표시등

배터리 상태 표시등의 색상을 통해 이어버드 및 충전 케이스의 충전 상태를 확인하세요.

이어버드 배터리 상태 표시등은 충전 케이스의 내부에 있으며 이어버드의 충전 상태를 표시합니다. 충전 케이스 배터리 상태 표시등은 충전 케이스의 앞 부분에 있으며 충전 케이스 자체의 충전 상태를 표시합니다.

이어버드 배터리 상태 표시등

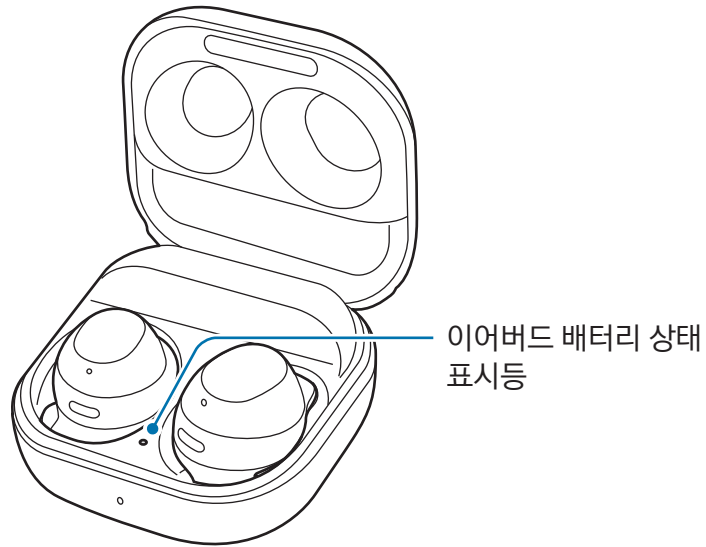

색상	상태
빨간색 켜짐	• 충전 중
녹색 켜짐	• 충전 완료
빨간색 깜박임	• 온도 이상으로 인한 충전 차단

충전 케이스 배터리 상태 표시등

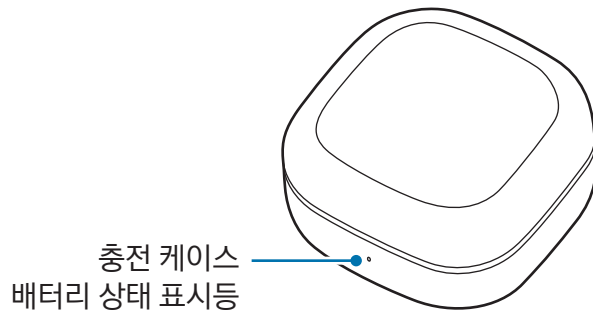

색상	상태
빨간색 켜짐	• 충전 중
녹색 켜짐	• 충전 완료
빨간색 깜박임	• 온도 이상으로 인한 충전 차단
빨간색 깜박임 (충전 케이스 닫은 후 깜박임)	• 배터리 잔량이 10% 미만
빨간색(충전 케이스 닫은 후 5초 동안 켜짐)	• 배터리 잔량이 10% 이상, 30% 미만
노란색(충전 케이스 닫은 후 5초 동안 켜짐)	• 배터리 잔량이 30% 이상, 60% 미만
녹색(충전 케이스 닫은 후 5초 동안 켜짐)	• 배터리 잔량이 60% 이상

 충전 중 배터리 상태 표시등이 동작하지 않거나 잘못 표시되는 경우 충전 케이스에서 충전기를 분리한 후 다시 연결하세요.

이어버드 사용하기

이어버드와 모바일 기기 연결하기

시작하기 전에

- 충전 케이스를 충분히 충전하세요.
- 모바일 기기에 Galaxy Wearable 앱이 설치되어 있어야 합니다. 앱이 설치되어 있지 않은 경우, **Galaxy Store** 또는 **Play 스토어**에서 앱을 내려받으세요.
-  • Android 8.0(API 26) 버전 이상, 메모리 1.5 GB 이상을 지원하는 모바일 기기에서만 Galaxy Wearable 앱을 내려받을 수 있습니다.
- Galaxy Wearable 앱의 화면 언어는 모바일 기기에서 **설정**을 열고 **일반** → **언어**에서 변경할 수 있습니다. 각 국가의 언어가 제공되지 않는 경우 기본으로 설정되는 Galaxy Wearable 앱의 언어는 영어입니다.

이어버드와 삼성전자 안드로이드 모바일 기기 최초로 연결하기

- 1 이어버드의 방향을 확인한 후 충전 케이스의 좌우 슬롯 홈에 맞게 넣으세요.
이어버드 배터리 상태 표시등이 켜지지 않으면 충전 케이스와 충전기를 연결하여 10분 이상 충전하세요.
 - 2 충전 케이스를 닫으세요.
 - 3 충전 케이스를 여세요.
이어버드가 블루투스 페어링 모드에 자동으로 진입하면서 모바일 기기에 팝업 창이 나타납니다.
팝업 창이 나타나지 않거나 삼성전자 외의 안드로이드 모바일 기기와 연결하려면 **이어버드와 삼성전자 외의 안드로이드 모바일 기기 연결하기(또는 연결 팝업 창이 나타나지 않는 경우)**를 참고하세요.
-  충전 케이스 배터리 상태 표시등이 빨간색으로 깜박일 경우 이어버드를 충전 케이스에서 꺼낸 후 다시 넣으세요.
- 4 모바일 기기의 팝업 창에서 **연결**을 누른 후 화면 안내에 따라 연결을 완료하세요.
한번 연결한 후에는 이어버드가 삽입된 충전 케이스를 열 때마다 모바일 기기와 자동으로 연결됩니다.

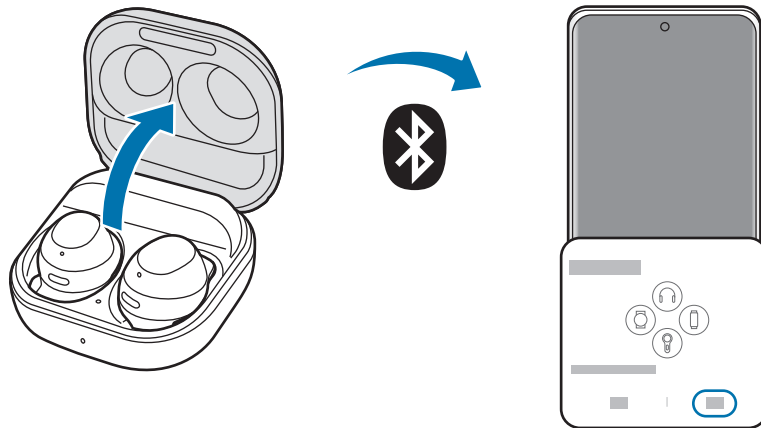



- Android 8.0(API 26) 버전 이상, 메모리 1.5 GB 이상을 지원하는 모바일 기기에서만 Galaxy Wearable 앱을 내려받을 수 있습니다.
- 연결 방법은 모바일 기기 및 소프트웨어 버전에 따라 다를 수 있습니다.
- Android 9.0 버전 이상을 지원하는 SmartThings 앱이 설치된 삼성 모바일 기기에서만 연결 팝업 창이 나타납니다. 팝업 창이 나타나지 않을 경우 SmartThings 앱을 최신 버전으로 업데이트하세요.
- 연결한 모바일 기기에 따라 연결 팝업 창 이미지가 다를 수 있습니다.
- 이어버드와 모바일 기기가 3분 안에 연결되지 않으면 블루투스 등록 대기 상태가 해제됩니다. 충전 케이스를 다시 닫은 후 여세요. 이어버드가 블루투스 페어링 모드로 진입합니다.
- 한번 연결을 완료한 후 이어버드를 다른 모바일 기기와 연결하려면 **기존 연결 해제 후 이어버드와 다른 모바일 기기 연결하기**를 참고하세요.
- 삼성 계정으로 로그인한 모바일 기기에 이어버드를 연결한 경우 동일한 삼성 계정을 사용하고 있는 다른 모바일 기기에도 이어버드 페어링 정보가 동기화되어 다시 처음부터 페어링 하지 않아도 됩니다. 동일한 삼성 계정을 사용하고 있는 다른 기기와 이어버드를 연결하려면 연결하려는 모바일 기기에서 **설정을 열고 연결 → 블루투스**를 누른 후 삼성 계정을 통해 동기화된 이어버드를 선택하세요.
- 한쪽 이어버드만 모바일 기기와 연결된 경우 음성과 음악을 모노 사운드 모드로 듣게 됩니다. 양쪽 이어버드가 모두 모바일 기기에 연결되면 자동으로 스테레오 사운드 모드로 전환됩니다.
- 이어버드와 모바일 기기가 연결되지 않거나, 연결 팝업 창이 나타나지 않거나 또는 모바일 기기에서 이어버드가 검색되지 않을 경우 충전 케이스에 이어버드를 넣은 후 양쪽 이어버드를 동시에 3초 이상 길게 눌러 수동으로 블루투스 페어링 모드로 진입하세요. 블루투스 페어링 모드에 진입한 경우 이어버드 배터리 상태 표시등이 빨간색, 녹색으로 깜박입니다.

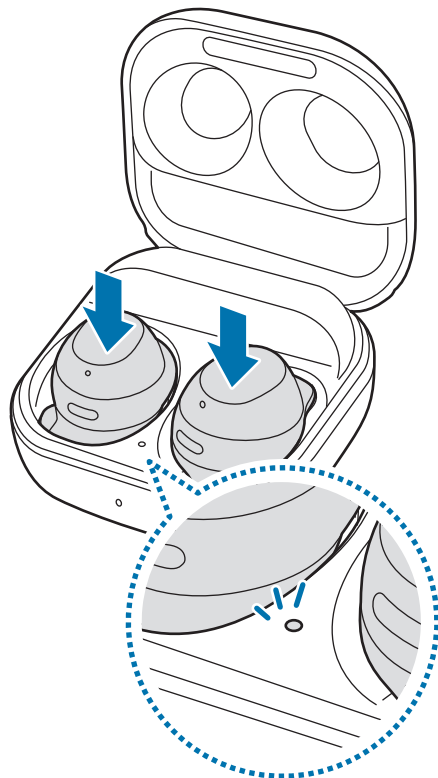

이어버드와 삼성전자 외의 안드로이드 모바일 기기 연결하기(또는 연결 팝업 창이 나타나지 않는 경우)

 삼성전자 외의 안드로이드 모바일 기기와 연결하는 경우 이어버드의 일부 기능을 사용할 수 없거나 이어버드가 제대로 동작하지 않을 수 있습니다.

- 1 이어버드의 방향을 확인한 후 충전 케이스의 좌우 슬롯 홈에 맞게 넣으세요.
이어버드 배터리 상태 표시등이 켜지지 않으면 충전 케이스와 충전기를 연결하여 10분 이상 충전하세요.
- 2 충전 케이스를 닫으세요.
- 3 충전 케이스를 여세요.
이어버드가 블루투스 페어링 모드에 자동으로 진입합니다.
- 4 모바일 기기에서 블루투스 기능을 실행해 이어버드와 모바일 기기를 연결한 후 **Galaxy Wearable** 앱을 실행해 화면 안내에 따라 연결을 완료하세요.

블루투스 사용 시 주의 사항

- 제품을 다른 기기와 연결할 때는 해당 기기와 가까운 거리에 두세요. 그렇지 않을 경우 사용 환경에 따라 이상 동작이나 잡음 등이 발생할 수 있습니다.
- 최대 블루투스 연결 범위(10 m) 이내에 이어버드와 연결할 기기가 있는지 확인하세요. 사용 거리는 사용 환경에 따라 달라질 수 있습니다.
- 제품과 연결된 기기 사이에 방해물을 두지 마세요. 신체 및 벽, 모퉁이, 보조 칸막이 등과 같은 방해물로 인해 수발신 신호가 약해질 수 있습니다. 방해물이 없는 곳에서 사용하세요.
- 제품과 연결된 기기의 전파 수발신 부분에 신체가 닿지 않도록 주의하세요.
- 블루투스는 산업, 과학, 의료용 기기 및 전자 제품, 무선 랜과 같은 소출력 기기와 동일한 주파수 대역을 사용하므로 기기 간에 전파 간섭이 발생할 수 있습니다.
- 블루투스 SIG(Special Interest Group)에서 승인되지 않은 기기 등 일부 기기와는 호환되지 않을 수 있습니다.
- 블루투스 기능을 불법적(영리 목적의 불법 복제, 불법 공중 송신, 불법 전송 등)으로 이용하지 마세요.

이어버드 착용하기

귓바퀴에 윙팁을 넣고 이어버드가 귀에 잘 밀착되도록 방향을 조절하여 착용하세요.

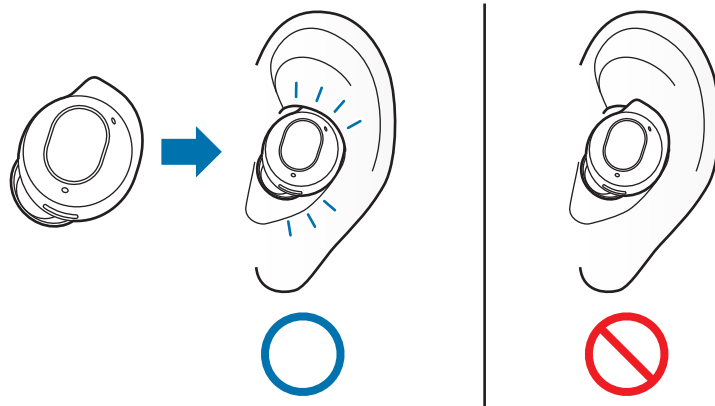

- 착용 감지 센서가 귀에 밀착되지 않은 경우 이어버드가 동작하지 않을 수 있습니다. 착용 감지 알림음이 들리지 않은 경우 귀에 맞는 윙팁과 이어팁을 사용하여 착용 감지 센서가 귀에 잘 밀착되도록 착용하세요.
- 이어버드가 귀에 올바르게 위치하지 않을 경우 이어버드를 통한 통화 등의 기능이 동작하지 않을 수 있습니다. 귀에 맞는 이어팁을 사용하여 올바르게 착용하세요.
- 비행기, 병원 등 무선 기기 사용이 제한된 곳에서는 해당 구역 담당자가 명시한 경고와 지시 사항을 모두 따르세요.

1 이어버드의 상단과 하단을 잡고 꺼내세요.

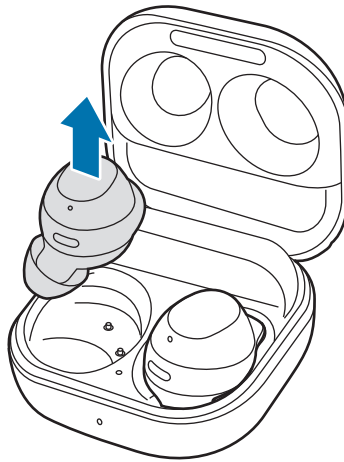

2 이어버드의 좌우 방향을 확인하세요.

3 이어버드의 좌우 각인이 보이게, 윙팁이 위쪽을 향하도록 잡은 후 귓바퀴에 닿을 때까지 밀어 넣어 착용하세요.

4 이어버드가 귀 안에 편안하게 맞을 수 있도록 좌우로 돌려가며 조절하세요.

이어버드를 양쪽 귀에 착용하면 귀에 닿은 착용 감지 센서가 착용 여부를 감지하여 착용 감지 알림음이 울립니다.

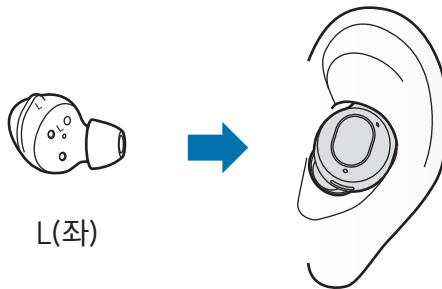

터치로 이어버드 사용하기

터치 소개

이어버드를 터치하여 음악을 재생 또는 정지하고, 전화를 받거나 거절할 수 있습니다. 터치로 조작이 가능한 다른 액션을 설정할 수도 있습니다.

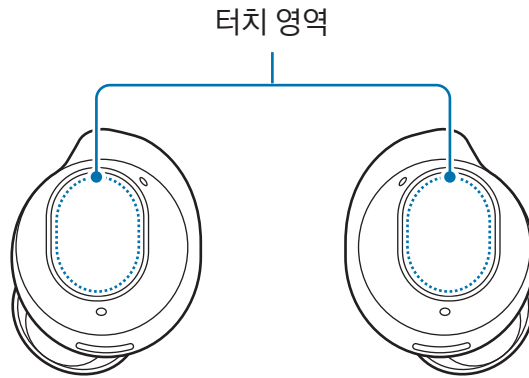

- ❗ 이어버드를 강하게 터치하지 마세요. 귀가 다칠 수 있습니다.
- 이어버드를 끝이 뾰족한 물체로 터치하지 마세요. 터치 영역이 손상되거나 고장 날 수 있습니다.
- ✍ 귀에 피어싱과 같은 금속 물체가 있는 경우 금속 물체를 제거하세요. 금속 물체가 이어버드와 닿을 경우 이어버드의 터치 기능이 제대로 작동하지 않거나 인식되지 않을 수 있습니다.
- 이어버드에 땀이나 물기가 묻은 경우 물기를 제거하세요. 물기로 인해 이어버드의 터치 기능이 제대로 작동하지 않거나 인식되지 않을 수 있습니다.
- 이어버드의 터치 기능을 사용할 때 머리카락으로 터치 영역을 가리지 마세요. 터치 기능이 제대로 작동하지 않거나 인식되지 않을 수 있습니다.
- 이어버드를 귀에서 분리할 때 터치 영역을 만지지 않도록 주의하세요. 터치로 인해 의도하지 않은 기능이 실행될 수 있습니다.

터치 동작 알아보기



한 번 터치하기

- 음악을 재생하거나 일시 정지합니다.
- 알림 읽어주기 기능 사용을 중지합니다.



두 번 터치하기

- 다음 곡을 재생합니다.
- 전화를 받거나 통화를 종료합니다.



세 번 터치하기

- 이전 곡을 재생합니다.
 - 음악 파일이 재생된 뒤 3초 후에 이어버드를 세 번 터치하면 현재 재생 중인 음악의 처음으로 돌아갑니다. 이전 음악 파일을 재생하려면 음악이 재생되고 3초 이내에 이어버드를 세 번 터치하세요.



길게 터치하기

- 미리 설정한 기능을 실행합니다.
 - 소음 제어 모드 실행이 기본으로 설정되어 있습니다. 실행할 기능을 변경하려면 [길게 누르기 기능 설정하기](#)를 참고하세요.
- 전화를 거절합니다.



- 이어버드의 터치 동작은 한 번 터치하기와 길게 터치하기만 기본으로 설정되어 있습니다. 이어버드의 모든 터치 동작을 사용하려면 모바일 기기에서 **Galaxy Wearable** 앱을 실행한 후 **터치 컨트롤**을 눌러 터치 동작 관련 기능을 설정하세요.
- 이어버드와 모바일 기기가 연결되지 않거나, 연결 팝업 창이 나타나지 않거나 또는 모바일 기기에서 이어버드가 검색되지 않을 경우 충전 케이스에 이어버드를 넣은 후 양쪽 이어버드를 동시에 3초 이상 길게 터치하여 수동으로 블루투스 페어링 모드로 진입하세요. 블루투스 페어링 모드에 진입한 경우 이어버드 배터리 상태 표시등이 빨간색, 녹색으로 깜박입니다.

이어버드 터치 기능 잠그기

이어버드의 터치 기능을 잠가 이어버드의 의도하지 않은 조작을 방지할 수 있습니다.

Galaxy Wearable 앱에서 실행하기

모바일 기기에서 Galaxy Wearable 앱을 실행한 후 **터치 컨트롤**의 스위치를 눌러 기능을 끄세요.

설정 앱에서 실행하기

 이 기능은 Android 11 One UI 3.1 버전 이상의 소프트웨어가 설치된 모바일 기기에서만 실행할 수 있습니다.

- 1 모바일 기기에서 **설정**을 열고 **연결** → **블루투스**를 누르세요.
- 2 **등록된 기기** 아래에서 연결된 이어버드 이름 옆의  누르세요.
- 3 **터치 컨트롤**의 스위치를 눌러 기능을 끄세요.

위젯에서 실행하기

모바일 기기에 **Galaxy Buds FE Manager** 위젯을 추가한 후 해당 버튼을 눌러 이어버드의 터치 기능을 잠글 수 있습니다.

길게 누르기 기능 설정하기

각 이어버드의 길게 누르기 기능을 설정하여 해당 기능을 실행할 수 있습니다.

- 1 모바일 기기에서 **Galaxy Wearable** 앱을 실행해 **터치 컨트롤**을 누른 후 스위치를 눌러 기능을 켜세요.
- 2 **세 번 탭하기** 아래에 있는 **길게 누르기**의 스위치를 눌러 기능을 켜세요.
- 3 **세 번 탭하기** 아래에 있는 **길게 누르기**를 누른 후 **왼쪽** 또는 **오른쪽** 아래에서 각각의 이어버드의 길게 누르기 기능을 선택하세요.
 - **소음 제어 모드 바꾸기**: 액티브 노이즈 캔슬링, 주변 소리 듣기와 같은 소음 제어 모드를 실행하거나 끄도록 설정합니다. 자세한 내용은 [소음 제어 모드 실행하기](#)를 참고하세요.
 - **빅스비**: 지능형 음성 비서 서비스와 대화를 시작합니다. 빅스비 사용 시 자세한 내용은 [빅스비 사용하기](#)를 참고하세요.

- **음량 내리기/음량 올리기:** 음량을 조절합니다.



- 음량 조절 기능을 한쪽 이어버드의 길게 누르기 기능으로 선택한 경우 다른 한쪽의 길게 누르기 기능도 자동으로 음량 조절 기능으로 지정됩니다.
- 음량 조절 기능이 길게 누르기 기능으로 선택된 상태에서 한쪽 이어버드의 길게 누르기 기능을 다른 기능으로 변경할 경우 나머지 다른 한쪽의 길게 누르기 기능은 자동으로 소음 제어 모드 실행으로 지정됩니다.

소음 제어 모드 사용하기

소음 제어 모드 소개

소음 제어 모드에는 액티브 노이즈 캔슬링과 주변 소리 듣기 모드가 있습니다.

액티브 노이즈 캔슬링 기능을 켜면 주변의 외부 소음을 줄일 수 있습니다. 음악을 감상하는 등 주변에 방해받고 싶지 않을 때 사용하세요. 반대로 주변의 소리를 또렷하게 듣고 싶을 땐 주변 소리 듣기 모드를 켜세요. 위험 요소 등과 같은 주변 상황을 감지할 수 있고, 대화 중인 경우에는 상대방의 목소리를 더 또렷하게 들을 수 있습니다.



소음 제어 모드를 실행 중인 상태에서 이어버드를 착용했을 때 바깥쪽에 위치한 마이크와 그 주변이 완전히 가려진 경우 하울링이 발생할 수 있습니다.



소음 제어 모드는 양쪽 이어버드를 모두 착용한 상태에서만 실행할 수 있습니다.

소음 제어 모드 실행하기

이어버드로 실행하기

길게 누르기 기능으로 **소음 제어 모드 바꾸기**가 설정되어 있는지 확인한 후 이어버드를 길게 터치하세요.

액티브 노이즈 캔슬링, 주변 소리 듣기와 같은 소음 제어 모드가 실행됩니다.





길게 누르기 기능으로 **소음 제어 모드 바꾸기**가 설정되어 있고 끄기 항목이 포함된 경우, 이어버드를 길게 터치할 때 소음 제어 모드가 꺼질 수 있습니다. **소음 제어 모드 바꾸기** 옆의  눌러 선택한 항목을 확인하세요.

Galaxy Wearable 앱에서 실행하기

모바일 기기에서 **Galaxy Wearable** 앱을 실행한 후 **액티브 노이즈 캔슬링** 또는 **주변 소리 듣기**를 누르세요.

설정 앱에서 실행하기

 이 기능은 Android 11 One UI 3.1 버전 이상의 소프트웨어가 설치된 모바일 기기에서만 실행할 수 있습니다.

- 1 모바일 기기에서 **설정**을 열고 **연결** → **블루투스**를 누르세요.
- 2 등록된 기기 아래에서 연결된 이어버드 이름 옆의  누르세요.
- 3 **액티브 노이즈 캔슬링** 또는 **주변 소리 듣기**를 누르세요.

위젯에서 실행하기

모바일 기기에 **Galaxy Buds FE Manager** 위젯을 추가한 후 해당 버튼을 눌러 소음 제어 모드를 실행할 수 있습니다.

음악 재생하기

이어버드와 모바일 기기를 연결하여 모바일 기기에 저장된 음악을 들을 수 있습니다. 또한 음악을 스트리밍 기능으로 바로 들을 수도 있습니다.

모바일 기기에서 음악 재생 앱을 실행시켜 음악을 재생하세요.

 이어버드를 통해 음악을 듣다가 이어버드를 바닥에 내려놓을 경우에도 음악이 재생될 수 있습니다. 또한 충전 케이스의 배터리가 방전된 경우에도 동일한 현상이 발생할 수 있습니다

일시 정지/재생하기

음악 재생을 일시 정지하거나 다시 재생하려면 이어버드를 한 번 터치하세요.

다음 음악 파일 재생하기

다음 파일을 재생하려면 이어버드를 두 번 터치하세요.

이전 음악 파일 재생하기

이전 파일을 재생하려면 이어버드를 세 번 터치하세요.

 음악 파일이 재생된 뒤 3초 후에 이어버드를 세 번 터치하면 현재 재생 중인 음악의 처음으로 돌아갑니다. 이전 음악 파일을 재생하려면 음악이 재생되고 3초 이내에 이어버드를 세 번 터치하세요.

음량 조절하기

길게 누르기 기능으로 음량 조절을 설정한 후 이어버드를 길게 터치하여 음량을 조절할 수 있습니다.



- 이어버드의 음량을 최대로 설정했는데도 음량이 작으면 연결된 모바일 기기의 음량을 조절하세요.
- 음악 재생 도중 이어버드를 모바일 기기를 연결하여 사용하게 될 경우, 음량이 이전과 다를 수 있습니다.
- 음량 조절 기능을 한쪽 이어버드의 길게 누르기 기능으로 선택한 경우 다른 한쪽의 길게 누르기 기능도 자동으로 음량 조절 기능으로 지정됩니다.

- 1 모바일 기기에서 **Galaxy Wearable** 앱을 실행해 **터치 컨트롤**을 누른 후 스위치를 눌러 기능을 켜세요.
- 2 **세 번 탭하기** 아래에 있는 **길게 누르기**의 스위치를 눌러 기능을 켜세요.
- 3 **세 번 탭하기** 아래에 있는 **길게 누르기**를 누른 후 **왼쪽** 또는 **오른쪽** 아래에서 **음량 내리기** 또는 **음량 올리기**를 선택하세요.
- 4 오른쪽 이어버드를 길게 터치한 후 원하는 음량에 도달하면 터치한 부분을 떼 음량을 높이세요.
왼쪽 이어버드를 길게 터치한 후 원하는 음량에 도달하면 터치한 부분을 떼 음량을 낮추세요.

이퀄라이저 사용하기

6가지 모드의 이퀄라이저 중 원하는 이퀄라이저 옵션을 선택해 같은 음악이더라도 나에게 맞는 색다른 소리로 음악을 즐길 수 있습니다.

모바일 기기에서 **Galaxy Wearable** 앱을 실행해 **이어버드 설정** → **이퀄라이저**를 누른 후 원하는 옵션을 선택하세요.

전화 받기

모바일 기기와 연결된 이어버드를 착용한 경우 모바일 기기로 걸려온 전화를 확인하고 받을 수 있습니다.

-  • 수신된 전화 번호 또는 연락처에 저장된 이름이 음성 알림으로 들리지 않을 경우 모바일 기기에서 **전화** 앱을 실행해 **☰** → **설정** → **전화받기 및 전화끊기**를 누른 후 **발신자 이름 읽어주기**의 스위치를 눌러 기능을 켜세요.
- 이어버드의 터치 기능이 동작하지 않을 경우 모바일 기기에서 **Galaxy Wearable** 앱을 실행해 **터치 컨트롤**을 선택한 후 **통화 컨트롤** 아래에 있는 옵션의 기능을 켜세요.

전화 수신/거절하기

이어버드 착용 상태에서 전화가 오면 알림음이 울리고 수신된 전화 번호 또는 연락처에 저장된 이름이 음성 알림으로 전달됩니다.

전화를 받으려면 이어버드를 두 번 터치하세요.

전화를 거절하려면 이어버드를 길게 터치하세요.

통화 종료하기

통화를 종료하려면 이어버드를 두 번 터치하세요.

빅스비

빅스비 소개

빅스비는 제품 사용을 도와주는 사용자 인터페이스입니다.

빅스비에게 직접 말하거나 텍스트로 입력하세요. 사용자가 원하는 기능을 실행하거나 연결된 모바일 기기에 정보를 보여줍니다. www.samsung.com/bixby에서 더 자세한 정보를 확인할 수 있습니다.

-  • 이 기능은 빅스비를 지원하는 모바일 기기와 연결한 경우에만 사용할 수 있습니다.
- 모바일 기기의 빅스비에 따라 일부 언어만 지원될 수 있으며, 지역에 따라 지원하는 기능이 다를 수 있습니다.

빅스비 시작하기

빅스비를 실행하려면 길게 누르기 기능으로 빅스비 실행이 설정되어 있는지 확인한 후 이어버드를 길게 터치하세요.

빅스비 사용하기

이어버드를 길게 터치한 후 원하는 내용을 말하세요. 또는 호출어를 부른 후 원하는 내용을 말하세요.

예를 들어, 이어버드를 길게 터치한 후 "오늘 날씨 어때?"라고 말하세요. 연결된 모바일 기기에 날씨 정보가 나타납니다.

대화 중 빅스비가 나에게 질문한 경우에는 이어버드를 길게 터치하거나  누르지 않아도 대화를 이어 갈 수 있습니다.

목소리로 빅스비 호출하기

이어버드를 착용한 채로 "하이 빅스비" 또는 "빅스비"라고 말해 빅스비와 대화를 바로 시작할 수 있습니다.

1 모바일 기기에서 **Galaxy Wearable** 앱을 실행해 **이어버드 설정**을 누르세요.

2 **음성으로 빅스비 호출하기**를 누른 후 스위치를 눌러 기능을 켜세요.

 이 기능을 켜면 자동으로 연결된 모바일 기기의 빅스비 음성 호출 기능이 켜집니다.

텍스트로 입력하여 대화하기

주변이 시끄러워 음성 인식이 잘 안되거나 말을 하기 어려운 상황에서는 텍스트로 빅스비와 대화할 수 있습니다.

이어버드를 길게 터치한 후  눌러 원하는 내용을 입력하세요.

텍스트로 대화하는 동안에는 빅스비도 음성 답변 대신 텍스트로만 대답합니다.

음성 명령어의 인식률을 높이려면

- 정확하게 발음하세요.
- 조용한 장소에서 명령어를 말하세요.
- 속어나 파생어로 된 명령어는 인식되지 않을 수 있습니다.
- 사투리로 된 명령어는 인식되지 않을 수 있습니다.

시끄러운 장소에서 빅스비를 사용하거나 발음 차이 등에 의해 말한 내용이 인식되지 않거나 잘못 인식되어 원하지 않는 기능이 실행될 수 있습니다.

Galaxy Wearable 앱 알아보기

Galaxy Wearable(갤럭시 웨어러블) 앱 소개

이어버드를 모바일 기기와 연결하기 위해서는 모바일 기기에 Galaxy Wearable 앱을 설치해야 합니다. Galaxy Wearable 앱에서 갤럭시 버즈 FE의 배터리 잔량을 확인하거나 사용 환경을 설정할 수 있습니다.

모바일 기기에서 **Galaxy Wearable** 앱을 실행하세요.

키워드를 입력하여 환경 설정 옵션을 검색하려면 **Q** 누르세요. **추천** 아래의 태그를 선택해 다양한 설정 옵션을 확인할 수도 있습니다.

-  이어버드와 모바일 기기를 먼저 연결해야 합니다. 자세한 내용은 [이어버드와 모바일 기기 연결하기](#)를 참고하세요.
- 연결한 모바일 기기에 따라 일부 항목은 나타나지 않을 수 있습니다.

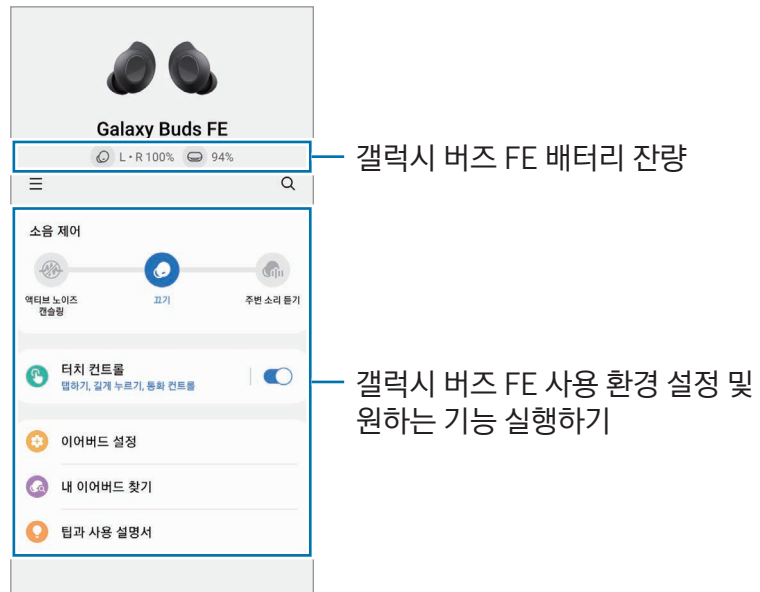



≡ 눌러 다음과 같은 추가 옵션을 사용할 수 있습니다.

-  : Galaxy Wearable 앱을 설정합니다.
- 새 기기 추가:** 현재 연결된 제품과 연결을 해제한 후 다른 제품을 연결할 수 있습니다. 화면의 안내에 따라 연결을 완료하세요. 자세한 내용은 [이어버드 연결 및 연결 해제하기](#)를 참고하세요.
- 기기 관리:** 두 개 이상의 제품이 모바일 기기에 연결된 경우 모바일 기기와 연결된 제품을 관리합니다. 연결된 제품의 연결을 해제하려면 제품을 선택한 후 **삭제**를 누르세요.

이어버드 연결 및 연결 해제하기

이어버드와 모바일 기기의 연결 해제하기

이어버드를 충전 케이스에 넣은 후 충전 케이스를 닫으세요. 모바일 기기와 블루투스 연결이 해제됩니다.

모바일 기기와 수동으로 연결을 해제하려면 모바일 기기의 Galaxy Wearable 화면에서  →  누르세요. 또는 모바일 기기에서 **설정**을 열고 **연결** → **블루투스**를 누른 후 **등록된 기기** 아래에서 연결된 이어버드를 연결 해제하세요.

연결이 일시 해제된 이어버드와 모바일 기기 다시 연결하기

연결이 일시 해제된 이어버드를 모바일 기기와 다시 연결하려면 충전 케이스에 이어버드를 넣고 닫은 후 다시 여세요.

모바일 기기와 수동으로 다시 연결하려면 모바일 기기의 Galaxy Wearable 화면에서 **연결**을 누르세요.

새 이어버드 연결하기

현재 연결된 이어버드와 연결을 일시 해제한 후 추가 이어버드를 연결할 수 있습니다.

모바일 기기의 Galaxy Wearable 화면에서  → **새 기기 추가**를 누르세요.

기존 연결 해제 후 이어버드와 다른 모바일 기기 연결하기

- 1 이어버드와 기존 모바일 기기 사이의 연결을 해제하세요. 모바일 기기에서 **설정**을 열고 **연결** → **블루투스**를 누른 후 **등록된 기기** 아래에서 연결된 이어버드를 등록 해제하세요.
- 2 충전 케이스를 닫고 다시 열어 블루투스 페어링 모드에 진입하세요.
- 3 새로운 모바일 기기에서 **Galaxy Wearable** 앱을 실행해 화면 안내에 따라 연결을 완료하세요.

이어버드와 연결된 모바일 기기 전환하기

이어버드와 연결된 모바일 기기가 2개 이상인 경우 이어버드와 기존 기기 사이의 연결을 해제하지 않고 다른 모바일 기기로 연결을 전환할 수 있습니다.

연결을 전환하려는 모바일 기기에서 **설정**을 열고 **연결** → **블루투스**를 누른 후 **등록된 기기** 아래에서 이어버드를 선택하세요.



상황에 따라 이어버드와 연결된 모바일 기기가 자동으로 전환될 수도 있습니다. 예를 들어 동일한 삼성 계정으로 로그인한 태블릿과 휴대전화에 모두 이어버드를 등록한 경우, 태블릿으로 동영상 감상 중에 휴대전화로 전화가 걸려오면 자동으로 휴대전화로 연결이 전환되어 이어버드로 통화를 시작할 수 있습니다.

갤럭시 버즈 FE 사용 환경 설정하기

소개

모바일 기기와 연결된 갤럭시 버즈 FE의 상태 정보를 확인하고 사용 환경을 설정할 수 있습니다.

모바일 기기에서 **Galaxy Wearable** 앱을 실행하세요.

 소음 제어 모드 또는 음성으로 빅스비 호출하기와 같은 일부 기능을 켜면 이어버드 사용 시간에 영향을 줄 수 있습니다.

소음 제어 모드 설정하기

나의 상황 또는 주변 상황에 맞게 액티브 노이즈 캔슬링 또는 주변 소리 듣기 모드를 켜거나 끌 수 있으며 자동으로 주변 소리 듣기 모드가 실행되도록 설정할 수 있습니다.

모바일 기기의 Galaxy Wearable 화면에서 원하는 기능을 선택하고 설정을 변경하세요.

- **액티브 노이즈 캔슬링:** 외부 소음을 줄입니다.
- **끄기:** 소음 제어 모드를 끕니다.
- **주변 소리 듣기:** 주변 소리가 들리게 합니다.

터치 컨트롤

이어버드의 터치 관련 기능을 설정할 수 있습니다.

모바일 기기의 Galaxy Wearable 화면에서 **터치 컨트롤**을 누른 후 스위치를 눌러 기능을 켜세요.

- **탭하기:** 음악을 재생하거나 일시 정지합니다.
- **두 번 탭하기:** 다음 곡을 재생합니다.
- **세 번 탭하기:** 이전 곡을 재생합니다.
- **길게 누르기:** 길게 누르기 기능으로 설정할 기능을 선택할 수 있습니다. 자세한 내용은 [길게 누르기 기능 설정하기](#)를 참고하세요.
- **통화 컨트롤:** 두 번 터치하여 전화를 받거나 통화를 종료하고, 길게 터치하여 전화를 거절합니다.

이어버드 설정

이어버드와 관련된 정보를 확인하고 다양한 설정을 변경할 수 있습니다.

모바일 기기의 Galaxy Wearable 화면에서 **이어버드 설정**을 누르세요.

이퀄라이저

원하는 이퀄라이저 옵션을 선택할 수 있습니다.

모바일 기기의 Galaxy Wearable 화면에서 **이어버드 설정** → **이퀄라이저**를 누른 후 원하는 옵션을 누르세요.

이어버드 착용 테스트

보다 나은 음질과 액티브 노이즈 캔슬링 효과를 위해 이어버드와 이어팁이 잘 맞는지 확인할 수 있습니다.

1 모바일 기기의 Galaxy Wearable 화면에서 **이어버드 설정** → **이어버드 착용 테스트**를 누르세요.

2 양쪽 이어버드를 착용한 후 **시작**을 누르세요.

알림음이 울리며 테스트가 진행됩니다.

화면에 조정이 필요하다는 말이 나타날 경우 이어버드를 더 잘 맞게 착용하거나 다른 이어팁으로 교체한 후 **다시 시도**를 눌러 다시 테스트를 진행하세요.



이어버드 착용 테스트 중에 이어버드를 귀에서 분리할 경우 테스트가 중지됩니다.

알림 읽어주기

이어버드를 통해 모바일 기기의 앱에 대한 알림을 전달받을 수 있습니다.

모바일 기기의 Galaxy Wearable 화면에서 **이어버드 설정** → **알림 읽어주기**를 누르세요.

- **Q** : 알림을 받을 앱을 검색할 수 있습니다.
- **휴대전화 사용 중에도 알림 듣기**: 모바일 기기를 사용 중일 때도 이어버드를 통해 모바일 기기의 알림을 듣도록 설정할 수 있습니다.
- **모든 앱**: 이어버드를 통해 알림을 받을 앱을 선택하고 각 앱의 알림 설정을 변경할 수 있습니다. **전체**를 눌러 알림을 읽거나 읽지 않는 앱을 분류해 확인할 수도 있습니다.

음성으로 빅스비 호출하기

음성으로 빅스비를 호출해 지능형 음성 비서 서비스와 대화를 시작할 수 있습니다.

모바일 기기의 Galaxy Wearable 화면에서 **이어버드 설정** → **음성으로 빅스비 호출하기**를 누른 후 스위치를 눌러 기능을 켜세요.

한 번에 말하기 스위치를 누르면 빅스비 호출 후에 소리 피드백을 기다릴 필요 없이 바로 원하는 내용을 말할 수도 있습니다.

통화 중 주변 소리 듣기 사용

통화 중 내 목소리를 또렷하게 들을 수 있어 적절한 크기의 목소리로 통화할 수 있으며, 장시간 통화 시 귀가 멍멍하지 않도록 설정할 수 있습니다.

모바일 기기의 Galaxy Wearable 화면에서 **이어버드 설정** → **통화 중 주변 소리 듣기 사용**을 누른 후 스위치를 눌러 기능을 켜세요.

통화 중 착용 감지

통화 중 이어버드 착용 여부를 감지하여 이어버드 또는 모바일 기기에서 통화 목소리가 들리도록 설정할 수 있습니다.

모바일 기기의 Galaxy Wearable 화면에서 **이어버드 설정** → **통화 중 착용 감지**를 누른 후 스위치를 눌러 기능을 켜세요.

기능이 꺼져있으면 이어버드를 착용하지 않아도 통화 목소리가 이어버드에서 재생됩니다.

이어버드 끊김 없이 전환하기

이어버드와 연결하여 사용할 모바일 기기를 바꿀 수 있습니다. 동일한 삼성 계정으로 로그인하였거나 이전에 연결한 적 있는 주변 모바일 기기로 전환할 수 있습니다.

모바일 기기의 Galaxy Wearable 화면에서 **이어버드 설정** → **이어버드 끊김 없이 전환하기**를 누른 후 스위치를 눌러 기능을 켜세요.

 다른 사람의 모바일 기기에 이어버드가 연결되지 않도록 주의하세요.

실험실

이어버드의 새로운 기능을 사용할 수 있습니다.

모바일 기기의 Galaxy Wearable 화면에서 **이어버드 설정** → **실험실**을 누르세요.

- **게임 모드:** 영상과 소리 출력 사이의 시차를 없애기 위해 오디오 지연을 최소화하여 게임을 실행할 때마다 영상과 싱크되는 소리를 들을 수 있습니다.

 이 기능은 삼성전자 안드로이드 모바일 기기를 연결한 경우에만 사용할 수 있습니다.

초기화

이어버드의 설정을 초기화할 수 있습니다.

모바일 기기의 Galaxy Wearable 화면에서 **이어버드 설정** → **초기화**를 누르세요.

접근성

이어버드에 대한 접근성을 향상시킬 수 있습니다.

모바일 기기의 Galaxy Wearable 화면에서 **이어버드 설정** → **접근성**을 누르세요.

- **좌우 소리 균형:** 한쪽 귀가 들리지 않는 경우나 한쪽 귀로만 들어야 하는 경우에 좌우 음량 밸런스를 조절할 수 있습니다. **좌우 소리 균형** 조절 바를 밀어 밸런스를 조절하세요. 만약 조절 바를 왼쪽으로 밀 경우 왼쪽 이어버드의 음량이 커지며 반대의 경우 오른쪽 이어버드의 음량이 커집니다.
- **한쪽 이어버드로 소음 제어 기능 사용:** 이어버드를 한쪽만 착용했을 때에도 소음 제어 기능을 사용할 수 있습니다.
- **주변 소리 듣기 맞춤 설정:** 내 청력 및 선호도에 맞는 음향을 설정할 수 있습니다. **주변 소리 크기** 또는 **주변 소리 음색** 아래의 조절 바를 밀어 음향을 조정하세요.

이어버드 소프트웨어 업데이트

FOTA(Firmware Over The Air) 서비스로 이어버드의 소프트웨어를 업데이트할 수 있습니다.

모바일 기기의 Galaxy Wearable 화면에서 **이어버드 설정** → **이어버드 소프트웨어 업데이트**를 누르세요.

- **다운로드 및 설치:** 이어버드의 소프트웨어를 수동으로 업데이트합니다.
- **자동 업데이트:** 이어버드가 충전 케이스 안에 있을 때 이어버드의 소프트웨어를 자동으로 설치하도록 설정합니다.

자가 진단

Samsung Members에서 갤럭시 버즈 FE의 상태를 점검합니다.

모바일 기기의 Galaxy Wearable 화면에서 **이어버드 설정** → **자가 진단**을 누르세요.

이어버드 정보

갤럭시 버즈 FE와 관련된 정보를 확인합니다.

모바일 기기의 Galaxy Wearable 화면에서 **이어버드 설정** → **이어버드 정보**를 누르세요.

갤럭시 버즈 FE의 이름을 수정하려면 **편집**을 누르세요.

- **법률 정보:** 갤럭시 버즈 FE의 법률 정보를 확인할 수 있습니다.
- **소프트웨어 정보:** 이어버드의 소프트웨어 정보를 확인할 수 있습니다.
- **배터리 정보:** 이어버드 및 충전 케이스의 배터리 정보를 확인할 수 있습니다.

내 이어버드 찾기

이어버드를 잃어버린 경우 연결된 모바일 기기에 설치된 SmartThings 앱의 SmartThings Find 기능을 이용해 이어버드를 찾을 수 있습니다.

모바일 기기의 Galaxy Wearable 화면에서 **내 이어버드 찾기**를 누르세요.

모바일 기기에서 SmartThings 앱의 SmartThings Find 화면이 열리고 지도에서 잃어버린 이어버드의 위치를 확인할 수 있습니다. 또한 이어버드에서 울리는 소리를 따라 이어버드를 찾을 수도 있습니다.



- SmartThings Find 기능은 연결된 모바일 기기의 소프트웨어 버전에 따라 지원 여부가 다를 수 있습니다.
- 연결된 모바일 기기가 SmartThings Find 기능을 지원하는 경우 해당 기능으로 이어버드를 찾을 수 있도록 자동으로 화면이 전환됩니다.
- SmartThings Find 기능을 사용해 이어버드를 찾으려면 SmartThings Find의 분실 모드가 켜져 있고 오프라인 찾기 관련 기능을 설정한 상태여야 합니다.
- 찾으려는 이어버드가 충전 케이스 밖에 있는 경우 근처를 탐색해 이어버드를 찾기까지 4분 이상 소요될 수 있습니다.



제품 사용 시 알아두기

제품 사용 시 주의 사항

제품 사용 시 반드시 이 사용 설명서를 읽고 제품을 안전하고 올바르게 사용하세요.

- 이 사용 설명서는 제품의 기본 설정 값을 기준으로 설명합니다.
- 사용 설명서의 내용은 제품의 소프트웨어 버전 또는 모델의 사양에 따라 실제와 다를 수 있습니다.
- 제품을 다른 기기와 연결하여 사용하려면 먼저 해당 기기가 제품과 호환되는지 확인하세요. 호환 가능한 모바일 기기 사양은 삼성전자 대표 사이트에서 확인할 수 있습니다.
- 이 제품에 사용된 소프트웨어, 음원, 배경 화면, 이미지 등의 저작물 및 콘텐츠는 삼성전자와 해당 저작권자와의 계약에 따라 제한적인 용도로 사용하도록 허락된 저작물입니다. 이를 임의로 추출하여 상업적인 용도 등 다른 용도로 사용하는 것은 저작권자의 저작권을 침해하는 행위로, 이로 인한 모든 책임은 사용자에게 있습니다.
- 이 제품에 기본으로 제공되는 앱이나 서비스는 부득이한 사정에 의하여 예고없이 변경되거나 중단될 수 있습니다.
- 삼성전자가 제공한 제품 소프트웨어를 임의로 변경하거나, 비공식적인 경로로 입수한 소프트웨어를 제품에 내려받을 경우 제품이 고장 나거나 오류가 발생할 수 있습니다. 이는 삼성전자와 소프트웨어 라이선서의 권리를 침해하는 행위로서 보증 서비스가 적용되지 않습니다.
- 제품과 연결한 모바일 기기의 제조사나 모델에 따라 일부 기능이 실행되지 않을 수 있습니다.
- 본 제품에는 오픈 소스 소프트웨어가 일부 포함되어 있습니다. 사용된 오픈 소스 소프트웨어의 라이선스 정보는 opensource.samsung.com에서 확인할 수 있습니다.
- 제품에 자석이 내장되어 있습니다. 이식형 의료 기기나 신용카드 등 자석의 영향을 받는 물건을 사용할 경우 안전한 거리를 유지하세요. 의료 기기의 경우 15 cm 이상 거리 유지를 권장합니다. 자세한 사항은 의사와 상담하시거나 의료 기기 제조사에 문의하시기 바랍니다.
- 제품은 자력을 이용해 동작합니다. 제품을 자성이 있는 곳이나 자성의 영향이 미치는 곳에 두지 마세요. 작동 오류가 발생할 수 있습니다.

표기된 기호 설명

-  **경고:** 제품 사용 시, 주의하지 않으면 심각한 피해를 입을 수 있는 경고 사항을 표기할 때 사용합니다.
-  **주의:** 제품을 안전하고 올바르게 사용하기 위해 주의해야 할 사항을 표기할 때 사용합니다.
-  **알림:** 제품 사용 시, 알아 두면 좋을 참고 사항이나 추가적인 정보를 제공할 때 사용합니다.

구성품 및 별매품 안내 사항

제품 구입 시 제공되는 구성품은 간단 사용 설명서에서 확인하세요.

- 제공된 구성품 및 사용 가능한 별매품은 삼성전자의 사정에 따라 변경될 수 있습니다.
- 구성품은 이 갤럭시 버즈 FE 전용으로 다른 기기와는 호환되지 않을 수 있습니다.
- 제품의 외관, 규격 등은 성능 개선을 위해 예고 없이 변경될 수 있습니다. 또한 이어팁의 크기는 편안한 착용감을 위해 변경될 수 있습니다.
- 삼성전자 대표 사이트에 접속해 별매품을 구입할 수 있습니다. 별매품 구입 시 사용 중인 모델과 호환되는지 먼저 확인하세요.
- 별매품은 삼성전자에서 제공하는 정품을 구입하세요. 정품이 아닌 별매품을 사용하면 제품의 성능 저하나 고장을 유발할 수 있으며 이러한 경우 보증 서비스가 적용되지 않습니다.
- 삼성전자의 사정에 따라 별매품의 사용 가능 여부가 변경될 수 있습니다. 사용 가능한 별매품에 대한 자세한 내용은 삼성전자 대표 사이트에서 확인하세요.

이어버드 사용 시 주의 사항

- 높은 음량으로 오랫동안 사용하면 청력에 손상을 입을 수 있습니다.
- 보행 중에 사용하면 주의력이 떨어져 사고의 위험이 있습니다.
- 이어버드를 사용하기 전에는 음량을 낮게 조절하고, 통화나 음악을 듣기 위해 필요한 최소한의 정도로만 음량을 조절하여 사용하세요.
- 귀 또는 이어버드에 수분(습기)이 있거나 이물질이 묻은 상태로 사용하는 경우 또는 이어버드를 오랜 시간 착용할 경우 염증이 생길 수 있습니다. 이어버드 착용 전에 귀와 이어버드가 깨끗하고 건조한 상태인지 확인하세요.
- 건조한 환경에서 이어버드를 연결하여 사용하면 귀 또는 다른 신체 일부에 정전기가 발생할 수 있으므로 사용을 자제하거나 이어버드를 사용하기 전 금속 물체를 만져주세요.
- 운전(자전거, 자동차, 오토바이 등) 중에는 이어버드를 사용하지 마세요. 주의력이 떨어져 사고의 위험이 있으며, 국가 또는 지역에 따라서 위법이 될 수 있습니다.
- 갤럭시 버즈 FE는 국제 안전 표준을 준수하고 있으나, 이어버드 착용 시 강한 힘으로 밀어 넣거나 장시간 착용할 경우 통증이나 피부 자극을 유발할 수 있습니다.
- 이어버드 착용 중 착용 부위에 피부 자극이 느껴질 경우에는 즉시 착용을 중단하고 전문의에게 상담을 받으세요.
- 이어버드 및 충전 케이스에 먼지, 땀, 잉크, 기름, 화학제품(화장품, 자외선 차단제, 향균 스프레이, 손 세정제, 세제, 살충제 등) 등이 묻은 경우 비누, 세제, 연마성 물질, 그 외 화학물질 및 압축 공기로 이어버드를 청소하거나 초음파 또는 외부 열원을 사용하지 마세요. 변색, 부식 등 갤럭시 버즈 FE 손상의 원인이 될 수 있습니다.
- 이어팁 사용 후에는 이어팁을 분리해 깨끗한 물로 이어팁 외부와 이어팁의 메시 부분을 세척한 후 완전히 말리세요. 이어버드가 오염된 경우에는 부드럽고 마른 천을 사용해 닦으세요.

갤럭시 버즈 FE 청소 및 관리하기

기본 관리

- 이어버드 사용 후에는 부드럽고 마른 천을 사용해 닦으세요.
- 이어버드를 건조한 상태로 유지하세요. 이어버드에 액체가 닿거나 들어가지 않도록 주의하세요.
- 마이크 홀, 스피커, 공기 덕트에 이물질이 쌓이지 않도록 정기적으로 청소하세요.

마이크 홀, 스피커, 공기 덕트 청소하기

음량을 키워도 설정한 음량보다 소리가 작게 들릴 경우 마이크 홀, 스피커, 공기 덕트를 청소하세요. 스피커를 청소하기 전에 이어버드 아래쪽의 돌출된 부분에서 이어팁을 분리하세요.

깨끗하고 물기가 없는 부드러운 브러시, 면봉 등을 이용해 귀지 등의 이물질을 제거하세요.

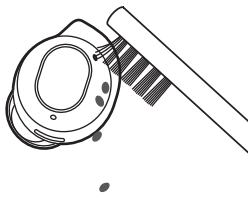

마이크 홀

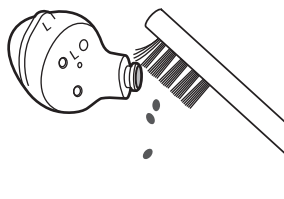

스피커



공기 덕트

! 이물질을 제거할 때 뾰족한 물체 등을 사용하지 말고, 무리하게 힘을 주지 마세요. 마이크 홀, 스피커, 공기 덕트 부분이 손상될 수 있습니다.

충전 단자 청소하기

충전이 되지 않을 경우 충전 단자 부분을 마른 천으로 닦으세요.

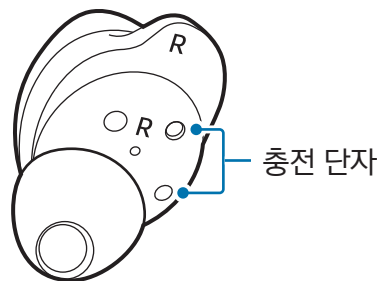

이어버드 및 충전 케이스 청소하기

이어버드 및 충전 케이스에 이물질(먼지, 모래, 철가루 등)이 묻으면 충전이 되지 않거나 갤럭시 버즈 FE가 훼손될 수 있습니다. 충전 케이스에 이어버드를 넣기 전 이물질이 묻어 있는 경우 부드러운 마른 천으로 닦으세요.

이어버드 재시작하기

이어버드의 터치 기능이 제대로 작동하지 않거나 인식되지 않고, 이어버드가 정상적으로 동작하지 않는 경우 이어버드를 재시작하세요.

이어버드를 재시작하려면 이어버드의 방향을 확인한 후 방전되지 않은 충전 케이스의 좌우 슬롯 홈에 맞게 넣은 다음 충전 케이스를 닫고 7초 이상 지나면 다시 꺼내세요.

 충전 케이스의 배터리 잔량이 낮을 경우 먼저 충전 케이스를 충전기에 연결하세요.

이어버드 커플링하기

이어버드를 한쪽만 잃어버린 경우, 양쪽 이어버드를 모두 구매하지 않아도 새로 구입한 한쪽 이어버드와 기존에 사용 중인 나머지 한쪽의 이어버드를 커플링 하여 새로운 한 쌍으로 만들 수 있습니다.

1 새로 구입한 이어버드 한쪽과 기존에 사용 중인 이어버드 한쪽을 방향을 확인한 후 충전 케이스의 좌우 슬롯 홈에 맞게 넣으세요.

2 양쪽 이어버드를 동시에 7초 이상 길게 터치하세요.

이어버드 배터리 상태 표시등이 녹색으로 깜박인 후 꺼지면서 이어버드 커플링이 완료됩니다.

 이어버드 커플링이 제대로 되지 않은 경우 이어버드 배터리 상태 표시등이 빨간색으로 계속 깜박입니다. 이어버드를 충전 케이스에서 뺐다가 다시 넣은 후 양쪽 이어버드를 동시에 7초 이상 길게 터치하세요.

3 이어버드와 모바일 기기를 연결하세요. 자세한 내용은 [이어버드와 모바일 기기 연결하기](#)를 참고하세요.

부록

서비스를 요청하기 전에 확인할 사항

서비스를 요청하기 전에 먼저 사용 설명서를 읽고 다음과 같은 증상에 대해서는 문제를 해결해 보세요. 다음 내용 중 일부 항목은 특정 제품에만 해당되는 내용일 수 있습니다.

Samsung Members를 통해서도 제품을 사용하는 중에 발생하는 문제를 해결할 수 있습니다.

문제가 해결되지 않으면 1588-3366 (유료)으로 문의하세요.

이어버드가 동작하지 않습니다.

- 배터리가 완전히 방전되었을 수 있습니다. 이어버드 사용 전 배터리를 충분히 충전하세요.
- 착용 감지 센서가 귀에 밀착되지 않으면 이어버드가 동작하지 않을 수 있습니다. 이어버드 착용 감지 알림음이 들리지 않으면 이어버드를 귀에서 분리한 후 다시 착용하세요.
- 이어버드의 터치 기능이 제대로 작동하지 않거나 인식되지 않고, 이어버드가 정상적으로 동작하지 않는 경우 이어버드를 방전되지 않은 충전 케이스의 좌우 슬롯 홈에 맞게 넣은 다음 충전 케이스를 닫고 7초 이상 지나면 다시 꺼내세요.

블루투스 기기 검색 시 이어버드가 검색되지 않습니다.

- 충전 케이스를 다시 닫은 후 열어 블루투스 페어링 모드로 진입하세요.
- 최대 블루투스 연결 범위(10 m) 이내에 이어버드와 연결할 기기가 있는지 확인하세요. 사용 거리는 사용 환경에 따라 달라질 수 있습니다.

위의 방법들을 시도해도 문제가 해결되지 않으면 삼성전자 서비스 센터에 문의하세요.

이어버드와 모바일 기기가 잘 연결되지 않거나 연결이 끊어집니다.

- 이어버드와 모바일 기기 간 방해물(벽, 전자 기기 등)이 있는지 확인하세요.
- 모바일 기기에 최신 버전의 Galaxy Wearable 앱이 설치되어 있는지 확인하세요. 최신 버전이 아닌 경우 최신 버전으로 업데이트하세요.
- 최대 블루투스 연결 범위(10 m) 이내에 이어버드와 연결할 기기가 있는지 확인하세요. 사용 거리는 사용 환경에 따라 달라질 수 있습니다.
- 모바일 기기의 전원을 껐다가 켜 후 **Galaxy Wearable** 앱을 다시 실행해 보세요.
- 한쪽 이어버드만 모바일 기기와 연결된 경우 이어버드를 재시작해 양쪽 이어버드를 모두 모바일 기기에 연결하세요. 이어버드를 재시작하려면 [이어버드 재시작하기](#)를 참고하세요.

배터리 충전이 잘 안됩니다.(삼성 정품 충전기 기준)

- 이어버드의 충전 단자와 충전 케이스의 충전 단자가 잘 맞닿아 있는지 확인해 보세요.
- 충전기와 충전 케이스의 연결 상태를 확인해 보세요.
- 충전 단자에 이물질이 묻으면 충전이 안될 수 있습니다. 이때는 충전 단자 부분을 마른 천으로 깨끗이 청소한 다음 사용하세요.

위의 방법들을 시도해도 문제가 해결되지 않으면 삼성전자 서비스 센터에 문의하세요.

양쪽 이어버드의 충전 시간과 배터리 소모 시간이 다릅니다.

- 동시에 충전을 시작하였어도 양쪽 이어버드의 충전 시간이 다를 수 있습니다.
- 내부 부품의 차이로 이어버드 간 충전 시간과 배터리 잔량이 다를 수 있습니다.

배터리 사용 시간(대기 시간)이 구입 시보다 짧아졌습니다.

- 충전한 갤럭시 버즈 FE를 저온 또는 고온에 방치한 경우 사용 시간이 짧아집니다.
- 배터리는 소모품이므로 오래 사용할수록 완충 후 사용 시간이 짧아질 수 있습니다.
- 이어버드를 사용하지 않을 때는 이어버드를 충전된 충전 케이스에 보관하세요. 그렇지 않을 경우 착용 감지 센서가 동작하여 사용 시간에 영향을 줄 수 있으며 배터리가 소모됩니다.

통화 중에 상대방의 소리를 들을 수 없습니다.

연결된 모바일 기기의 음량을 조절하세요.

통화 중에 음성이 울립니다.

연결된 모바일 기기에서 음량을 조절하거나 다른 장소로 이동하여 통화하세요.

통화 시 이어버드가 아닌 연결된 모바일 기기에서 음성이 들립니다.

- 이어버드를 제대로 착용했는지 확인하세요. 이어버드를 제대로 착용하지 않은 경우 연결된 모바일 기기의 화면에서 블루투스 아이콘을 확인할 수는 있지만 이어버드를 통해 통화를 할 수는 없습니다.
- 이어버드를 귀에서 분리한 후 다시 착용하세요.

통화 음질, 음악 재생 음질이 떨어집니다.

- 무선 전화나 무선 네트워크 장치와 같은 기기들은 소음을 발생시켜 통화 및 음악 재생을 방해할 수 있습니다. 되도록 전파를 사용 또는 발생시키는 장치들로부터 떨어진 곳에서 사용하세요.
- 최대 블루투스 연결 범위(10 m) 이내에 이어버드와 연결할 기기가 있는지 확인하세요. 사용 거리는 사용 환경에 따라 달라질 수 있습니다.
- 연결된 기기의 음량에 따라 소리 재생 시 음이 끊기거나 잡음이 발생할 수 있습니다. 기기의 음량을 알맞게 조절하여 사용하세요.

동영상 재생 및 게임 실행 시 이어버드의 소리가 화면보다 느리게 나옵니다.

이어버드를 모바일 기기와 연결하여 동영상을 재생하거나 게임을 실행할 경우 영상과 소리 출력 사이에 시차가 발생할 수 있습니다.

소음 제어 모드가 정상적으로 동작하지 않습니다.

- 이어버드를 양쪽 귀에 모두 착용한 후 소음 제어 모드 중 하나인 액티브 노이즈 캔슬링을 실행하세요. 액티브 노이즈 캔슬링이 켜져 있는지 확실치 않을 경우 Galaxy Wearable 앱에서 확인하세요.
- 이어버드의 상단과 하단에 위치한 마이크에 이물질이 쌓여있지 않는지 확인한 후 청소하세요.
- 이어버드에 최신 버전의 소프트웨어가 설치되어 있는지 확인하세요.

갤럭시 버즈 FE에서 열이 납니다.

갤럭시 버즈 FE를 오랜 시간 동안 사용하면 열이 발생할 수 있습니다. 이 현상은 정상적인 것으로, 갤럭시 버즈 FE의 수명과 성능에는 영향을 주지 않습니다.

단, 갤럭시 버즈 FE에서 발열이 심하거나 오래 지속될 경우 사용을 잠시 중단하세요. 이렇게 해도 온도가 내려가지 않으면 삼성전자 서비스 센터에 문의하세요.

갤럭시 버즈 FE 외관에 틈이 있어요.

- 원활한 기구 동작을 위해 최소한의 유격은 필요합니다. 이 유격으로 인해 미세한 흔들림이 발생할 수 있습니다.
- 오래 사용하면 기구적인 마찰에 의해 유격이 처음 설계 시보다 커질 수 있습니다.

이어버드를 귀에서 분리할 때 이어팁이 뒤집힙니다.

이어버드 착용 상태와 이어버드를 분리 시 방향에 따라 이어팁이 뒤집힐 수 있습니다. 이때는 다시 원래 방향대로 뒤집어서 사용하세요.

규격 및 특성

제품

외관(mm)	17.1(W)X22.2(D)X19.2(H)(이어버드) 50(W)X27.7(D)X50(H)(충전 케이스)
중량	5.6 g(이어팁, 윙팁이 장착된 이어버드 한쪽), 40 g(충전 케이스)
동작 온도	0°C~35°C
상대습도	0%~95%

 크기와 중량은 제품 구성 및 제조 과정에 따라 다를 수 있습니다.

블루투스

사용 주파수 범위	송수신 2402~2480 MHz
모듈	BES2500
버전	5.2
무선 사용 거리	최대 10 m 이내(Class I 지원) 사용 환경에 따라 달라질 수 있습니다.
송신 출력	3 mW(3.0+EDR, 5.0)

 제품의 규격 등은 성능 개선을 위해 예고 없이 변경될 수 있습니다.



폐제품 올바른 분리 배출 방법

분리 배출 시 개인 정보가 유출되지 않도록 반드시 초기화하세요. 삼성전자 서비스 센터로 가져오시기 바랍니다. 수거된 폐제품은 재활용되며, 잔재물은 환경에 유해하지 않게 처리합니다.

제품 A/S 관련 문의

A/S 문의 시에는 제품 모델명, 고장 상태, 구매 정보, 연락처를 알려 주세요.

- 삼성전자 서비스 센터: 1588-3366 (유료)
- 고객 불편 상담: 02-541-3000 / 080-022-3000

전자파 흡수율

전자파 흡수율(SAR) 값은 웹 사이트(www.samsung.com/sec)를 참조하세요.

저작권

Copyright © 2023 삼성전자주식회사

이 사용 설명서는 저작권법에 의해 보호받는 저작물입니다. 사용 설명서의 일부 또는 전체를 복제, 공중 송신, 배포, 번역하거나 전자 매체 또는 기계가 읽을 수 있는 형태로 바꿀 수 없습니다.

등록상표권

- 삼성, SAMSUNG, SAMSUNG 로고는 삼성전자주식회사의 등록상표입니다.
- 블루투스는 Bluetooth SIG, Inc.의 등록상표입니다.
- 기타 모든 상표 및 저작권은 해당 업체의 자산입니다.

모델명: SM-R400N / 제조시기: 별도 표시

제조사/제조국가: 삼성전자(주)/베트남 / 제조업체명: SAMSUNG Electronics Vietnam Co., Ltd.

KC 인증번호: R-C-SEC-SMR400N(이어버드), R-R-SEC-EPQ400(충전 케이스)

상호명: 삼성전자(주)

기기 명칭: 특정 소출력 무선기기(무선데이터통신 시스템용 무선기기)

정격:

5 V/200 mA(이어버드)

5 V/900 mA(충전 케이스), 3.85 V(내장 배터리)

